

ГРАФИЧЕСКОЕ ОПИСАНИЕ

местоположения границ населенных пунктов, территориальных зон, особо охраняемых природных территорий, зон с особыми условиями использования территории

Публичный сервитут объекта: "КЛ-0,4кВ для подключения ВРУ-0,23кВ объекта: остановочный павильон, ЯНАО, г. Новый Уренгой, пр. Мира, р-н Коротчаево, остановка «Проспект Мира» (сторона д.49 пр. Мира)"

(наименование объекта, местоположение границ которого описано (далее - объект))

Раздел 1

Сведения об объекте

№ п/п	Характеристики объекта	Описание характеристик
1	2	3
1.	Местоположение объекта	Ямало-Ненецкий автономный округ, город Новый Уренгой
2.	Площадь объекта +/- величина погрешности определения площади (P +/- Дельта P)	82 +/- 3 м ²
3.	Иные характеристики объекта	Публичный сервитут в отношении земель кадастрового квартала 89:11:080201 (67 кв.м.). Публичный сервитут в отношении земельного участка с кадастровым номером 89:11:080201:128 (15 кв.м.).

Раздел 2**Сведения о местоположении границ объекта**

1. Система координат МСК-89, зона 4

2. Сведения о характерных точках границ объекта

Обозначение характерных точек границ	Координаты, м		Метод определения координат характерной точки	Средняя квадратическая погрешность положения характерной точки (Mt), м	Описание обозначения точки на местности (при наличии)
	X	Y			
1	2	3	4	5	6
1	1503419.33	4506587.29	Метод спутниковых геодезических измерений (определений)	0	-
2	1503415.61	4506585.81	Метод спутниковых геодезических измерений (определений)	0	-
3	1503419.12	4506576.96	Метод спутниковых геодезических измерений (определений)	0	-
4	1503420.10	4506573.17	Метод спутниковых геодезических измерений (определений)	0	-
5	1503425.92	4506572.90	Метод спутниковых геодезических измерений (определений)	0	-
6	1503429.92	4506572.69	Метод спутниковых геодезических измерений (определений)	0	-
7	1503429.92	4506576.72	Метод спутниковых геодезических измерений (определений)	0	-
8	1503423.24	4506577.03	Метод спутниковых геодезических измерений (определений)	0	-
9	1503422.94	4506578.20	Метод спутниковых геодезических измерений (определений)	0	-
1	1503419.33	4506587.29	Метод спутниковых геодезических измерений (определений)	0	-

3. Сведения о характерных точках части (частей) границы объекта

Обозначение характерных точек части границы	Координаты, м		Метод определения координат характерной точки	Средняя квадратическая погрешность положения характерной точки (Mt), м	Описание обозначения точки на местности (при наличии)
	X	Y			
1	2	3	4	5	6
-	-	-	-	-	-

Раздел 3

Сведения о местоположении измененных (уточненных) границ объекта

1. Система координат -

2. Сведения о характерных точках границ объекта

Обозначение характерных точек границ	Существующие координаты, м		Измененные (уточненные) координаты, м		Метод определения координат характерной точки	Средняя квадратическая погрешность положения характерной точки (Mt), м	Описание обозначения точки на местности (при наличии)
	X	Y	X	Y			
1	2	3	4	5	6	7	8
-	-	-	-	-	-	-	

3. Сведения о характерных точках части (частей) границы объекта

Обозначение характерных точек части границы	Существующие координаты, м		Измененные (уточненные) координаты, м		Метод определения координат характерной точки	Средняя квадратическая погрешность положения характерной точки (Mt), м	Описание обозначения точки на местности (при наличии)
	X	Y	X	Y			
1	2	3	4	5	6	7	8
-	-	-	-	-	-	-	

План границ объекта



89:11:080201

:4932 (1)

:5467 (81)

Зона с ОУ 1
(1)

:5467 (80)

:128

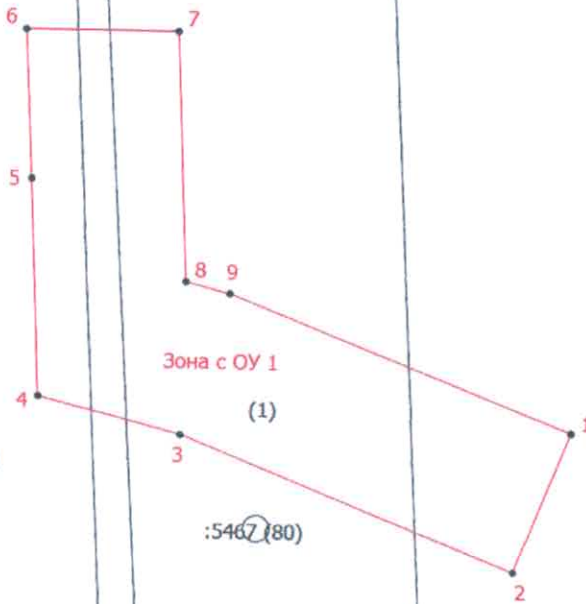

Масштаб 1:200

Условные обозначения

- Часть границы, местоположение которой определено при выполнении кадастровых работ
- Характерная точка границы земельного участка, сведения ЕГРН о которой соответствуют требованиям, установленным в соответствии с частью 13 статьи 22 Федерального закона от 13 июля 2015 г. N 218-ФЗ "О государственной регистрации недвижимости"
- Зона с ОУ 1** - Зона с особыми условиями использования территории Зона с ОУ 1 — Публичный сервитут объекта: "КЛ-0,4кВ для подключения ВРУ-0,23кВ объекта: остановочный павильон, ЯНАО, г. Новый Уренгой, пр. Мира, р-н Коротчаево, остановка «Проспект Мира» (сторона д.49 пр. Мира)"
- 1** - Обозначение новой характерной точки
- :128** - Кадастровый номер земельного участка
- Часть границы, сведения ЕГРН о которой позволяют однозначно определить ее положение на местности
- 89:11:080201** - Номер кадастрового квартала

Подпись

Асылгулина



Дата "15" 04. 2024 г.

Место для оттиска печати (при наличии) лица, составившего описание местоположения границ объекта